



# MAXIMO® XXL

Komfortsitz mit  
Niederfrequenzfederung



**GRAMMER**

# TECHNISCHE DATEN MAXIMO® XXL

Für Fahrzeuge mit niedriger Eigenfrequenz bieten Sitze mit Niederfrequenzfederung hohen Fahrkomfort, da vertikale Schwingungen und Stöße absorbiert werden und damit auch ein Aufschaukeln des Sitzes in kritischen Betriebszuständen vermieden wird. Je niedriger die Eigenfrequenz der Sitzfederung, desto höher der Federungskomfort für den Fahrer.



Luftfederung



Niederfrequenzfederung



Pneumatische Lordosenstütze



Einstellbarer Dämpfer



Autom. Positionierung



Automatische Gewichtseinstellung



Längshorizontalfederung



Passives Klimasystem

**Features** ● Serienausstattung ○ Optionale Ausstattung

	MAXIMO® XXL
<b>Sachnummer Stoff</b>	<b>1292187</b>
<b>APS (Automatisches Positionierungssystem)</b>	●
① <b>Dämpfer einstellbar</b>	●
<b>Federung</b>	
● Luftfederung mit Kompressor 12V	●
● Niederfrequenzfederung	●
<b>Federweg 100 mm</b>	●
<b>Gewichtseinstellung 50 - 130 kg, automatisch</b>	●
② <b>Höheneinstellung 80 mm stufenlos (luftunterstützt)</b>	●
<b>Klimasystem passiv</b>	●
③ <b>Längseinstellung 210 mm</b>	●
④ <b>Längshorizontalfederung</b>	●
⑤ <b>Lordosenstütze pneumatisch</b>	●

	MAXIMO® XXL
⑥ <b>Rückenlehnenneigungseinstellung</b>	●
⑦ <b>Rückenverlängerung</b>	●
⑧ <b>Rückhaltesystem</b>	●
<b>Sitzbreite</b>	530 mm
⑨ <b>Sitzkissentiefen- und neigungseinstellung</b>	●
<b>Sitzkontaktschalter</b>	●
<b>ZUSATZAUSSTATTUNG</b>	
<b>Ablagetasche</b>	○
<b>Armlehnen klappbar</b>	
65 x 270 mm, höheneinstellbar	○
80 x 320 mm, höhen- und neigungseinstellbar	○
80 x 380 mm, höhen- und neigungseinstellbar	○
<b>Sitzheizung</b>	○

## Maßangaben (Einbaumaße)

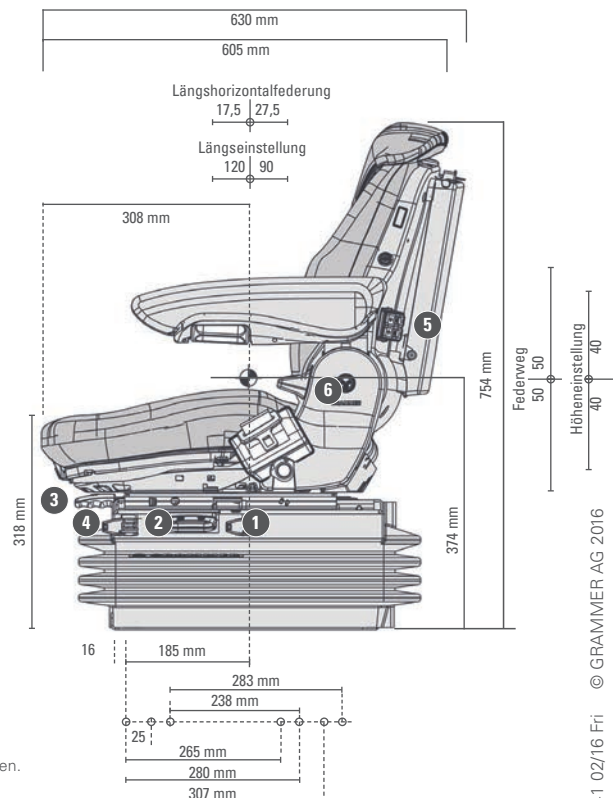
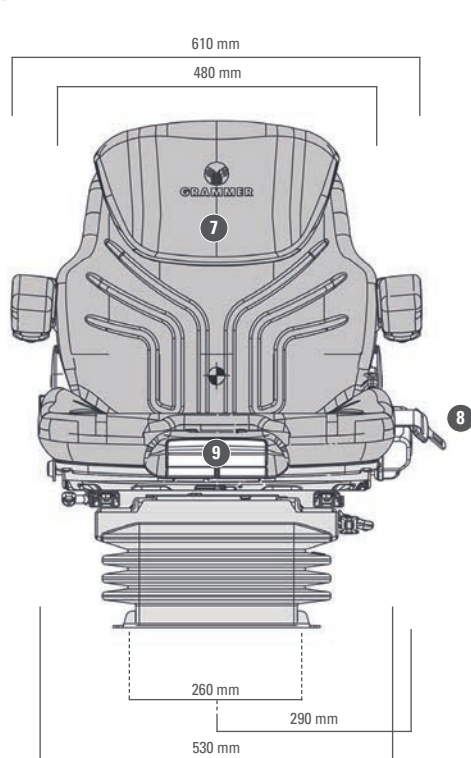

Alle Maße in mm.  
Technische Änderungen und  
Maßabweichungen vorbehalten.